

“Malwa 560H” harvesters



Būvēts darbuņēmējiem – jaudīgs “CAT” dzinējs, kas atbilst jaunajām, stingrākajām vides prasībām (ES Stage V).

Izcila kabīne un ergonomika. Lielo mašīnu klases piedziņas transmisija un darba hidraulika. Manipulatora sagāšana un tandēma pacēlājs.

Ciršanas diametrs – 42 cm, izmantojot “Log Max 928”. Ideāli piemērots pirmajai un otrajai retināšanai. Gandrīz neatstāj sliedes mežos un laukos.

HAITEK
LATVIA

SIA Haitek Latvia
Laimdotas 25, Lielvārde, Latvija
Tālr. 6200 5000,
e-pasts: haitek@haitek.lv
www.malwaforest.lv

**TEHNIKAS
TIRDZniecība**
Agris Putniņš
agris.putnins@haitek.lv
+371 26131413

**REZERVES
DAĻAS**
Renārs Boronovskis
renars@haitek.lv
+371 26181828

**SERVISS UN
TEHNISKAIS ATBALSTS**
Andris Logins
andris@haitek.lv
+371 22023000

APMĀCĪBAS
Mārtiņš Druka
martins@haitek.lv
+371 29236849



“Malwa 560H” specifikācijas

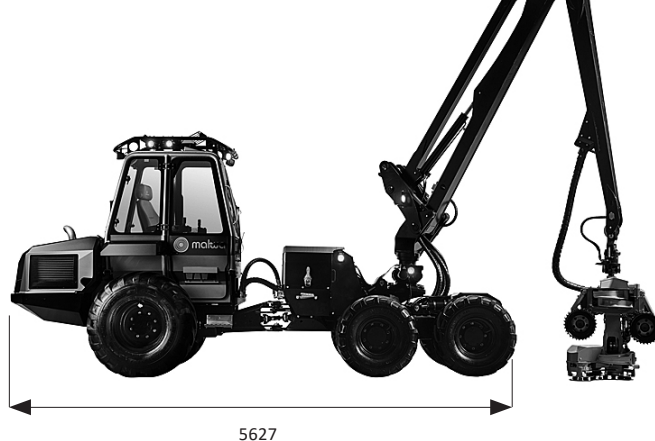
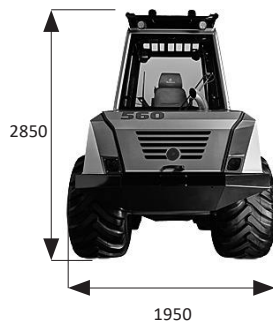

Izmēri un svars

Svars:	no 6500 kg
Garums:	5,7 m
Platums:	1,95 m (ar 500 mm riteņiem)
Augstums:	2,75 m
Klīrenss:	400 mm

Rāmis

Ar lāzeru griezts tērauds, formā izlocīts rāmis.
Izturīgs tandēms ar ķēdes piedziņu, grozīšanās gultņiem un riteņu reduktoriem.
Vidussavienojums ar slēgtu smērējamu gultni.
Automātiska hidrauliskā rāmja stabilizēšana.
Vinčošānās punkti priekšā un aizmugurē.
Stūre: hidrauliska ar divvirziena darbības cilindriem.
Stūrēšanas leņķis: ± 45 grādi.

Dzinējs

“Caterpillar C2.8”, ES Stage V, ASV “EPA Tier 4 Final”.
Cilindra tilpums: 2,8 l
Jauda: 55 kW (75 ZS) pie 2000 apgr./min.
Griezes moments: 300 Nm pie 1600 apgr./min.
Degvielas tvertne: 74 l

Darba hidraulika

Plūsma: 148 l/min pie 1700 apgr./min.
Darba spiediens: 195 bar
Papildus: “Bosch Rexroth” darba hidraulikas sūknis ar maināmu ražību atkarībā no slodzes.
Manipulatora vārsts ar individuālu signāla spiediena ierobežošanu.
Kopējā atplūdes filtru kapacitāte 360 l/min.
Atsevišķi filtri hidrostatiskajai un darba hidraulikai.

Transmisija

Tips: Hidromehāniskā transmisija no “Bosch Rexroth”, atdalīta no darba hidraulikas.
Ātrums: 0–18 km/h. Četras pārnēsumu pozīcijas.
Papildus: 2WD vai 6WD. Diferenciālā bloķētāji priekšā un aizmugurē.

Elektriskā sistēma

Spriegums: 12 V
Baterijas: 95 Ah
Maiņstr. gener. 120 A

IQAN sistēma (CAN kopnes bāze) visu funkciju kontrolēšanai mašīnā ar lietotājam draudzīgu skārienjutīgo ekrānu. Sistēma ļauj veikt celtna funkciju iestatījumus, transmisijas kontroles, dīzeļdzinēja un citu mašīnas funkciju iestatījumus. Sistēma nodrošina papildinformāciju, problēmu novēršanu un trauksmes ziņojumus. Iespējama programmatūras atjaunināšana.

Kabīne

Sēdekļi:	Ergonomisks dizaina sēdekļi ar pneimatisko piekari. Nodrošināta individuāla sēdekļa, atzveltnes un jostas balsta regulēšana.
Roku balsti:	Pielāgojami kursorsvirām.
Apsilde/Ventilācija:	Pilnībā automātiska apsilde un dzesēšana (ECC).
Drošība:	ISO sertifikāts (OPS, ROPS, FOPS).
Papildus:	Vējstikla slotiņas un mazgātāji priekšējām un aizmugurējām logam. Plaša kabīne, kura balstīta uz gumijas buferiem. Siltuma un skaņas izolācija. Droša ieeja.

Bremzes

Pilnībā hidrauliskas vairāku disku bremzes.
Transporta un darba bremzes.
Stāvbremzes ar atsperēm un avārijas bremzes.
Automātiskas stāvbremzes.

Manipulators

Tips:	“Mowi 400”
Izlīces garums:	6,2 m
Celtspēja:	37 kNm
Pagrieš. Spēks:	8,5 kNm
Manipulatora sagāšanas iekārta:	± 22°

Harvestera galva

Standarta:	“Log Max 928A”, viegla galva, speciāli izstrādāta retināšanai.
Maksimālais zāģēšanas diametrs:	420 mm
Svars:	412 kg
Padeves spēks:	14,6 kN
Izvēle:	Celmu apstrāde (sūknis tiešai dozēšanai, 95 l ūdens tvertne). Pilna sistēmas diagnostika. Garināšana pēc vērtības. GPS, kartes.

Mēs paturam tiesības bez iepriekšēja paziņojuma mainīt specifikācijas saturu. Šī ir 2020. gada oktobra redakcija.



SIA Haitek Latvia
Laimdotas 25, Lielvārde, Latvija
Tālr. 6200 5000,
e-pasts: haitek@haitek.lv
www.malwaforest.lv

**TEHNIKAS
TIRDZniecība**
Agris Putniņš
agris.putnins@haitek.lv
+371 26131413

**REZERVES
DAĻAS**
Renārs Boronovskis
renars@haitek.lv
+371 26181828

**SERVISS UN
TEHNISKAIS ATBALSTS**
Andris Logins
andris@haitek.lv
+371 22023000

APMĀCĪBAS
Mārtiņš Druka
martins@haitek.lv
+371 29236849

